

# 第40回記念全国高等学校選抜バドミントン大会 中国地区大会 試合結果

期日 平成23年12月25日(日)～27日(火)  
会場 総社市スポーツセンター「きびじアリーナ」

## 学校対抗戦

男子	優勝	水島工業	高等学校	(岡山県)
	第2位	米子北	高等学校	(鳥取県)
	第3位	安古市	高等学校	(広島県)
	第3位	柳井商工	高等学校	(山口県)
女子	優勝	倉敷中央	高等学校	(岡山県)
	第2位	鳥取敬愛	高等学校	(鳥取県)
	第3位	松徳学院	高等学校	(島根県)
	第3位	清水ヶ丘	高等学校	(広島県)

## 個人対抗戦ダブルス

男子	優勝	林谷 理貴・松本 健太郎	(米子北)	鳥取県
	第2位	武井 佑希哉・大島 侑也	(水島工業)	岡山県
	第3位	渡邊 貴宏・古城 晃	(水島工業)	岡山県
	第3位	中野 克哉・湯谷 郁斗	(鳥取敬愛)	鳥取県
女子	優勝	櫻本 絢子・三橋 久瑠美	(鳥取敬愛)	鳥取県
	第2位	田岸 美幸・菊地 香奈子	(清水ヶ丘)	広島県
	第3位	加藤 美幸・黒澤 裳妃	(倉敷中央)	岡山県
	第3位	岡崎 梨沙・秋田 知咲	(倉敷中央)	岡山県

## 個人対抗戦シングルス

男子	優勝	福田 卓郎	(水島工業)	岡山県
	第2位	林谷 理貴	(米子北)	鳥取県
	第3位	桐田 啓吾	(柳井商工)	山口県
	第3位	古城 晃	(水島工業)	岡山県
女子	優勝	櫻本 絢子	(鳥取敬愛)	鳥取県
	第2位	田岸 美幸	(清水ヶ丘)	広島県
	第3位	岡崎 梨紗	(倉敷中央)	岡山県
	第3位	加藤 美幸	(倉敷中央)	岡山県

## 男子学校对抗戦 BT-6

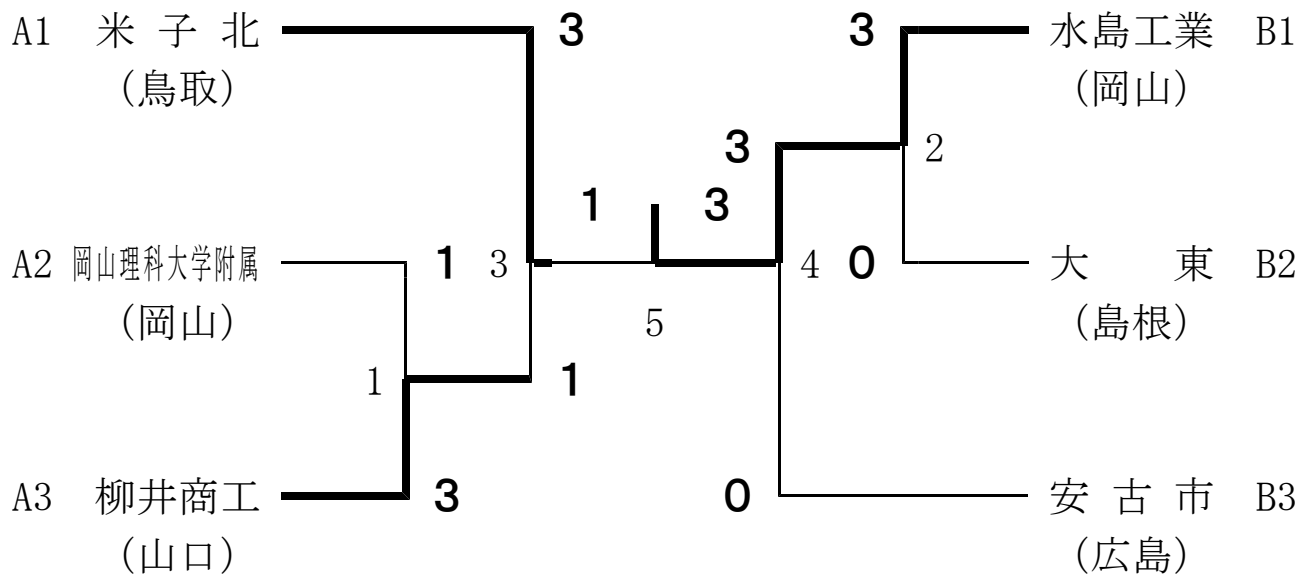

## 女子学校对抗戦 GT-6

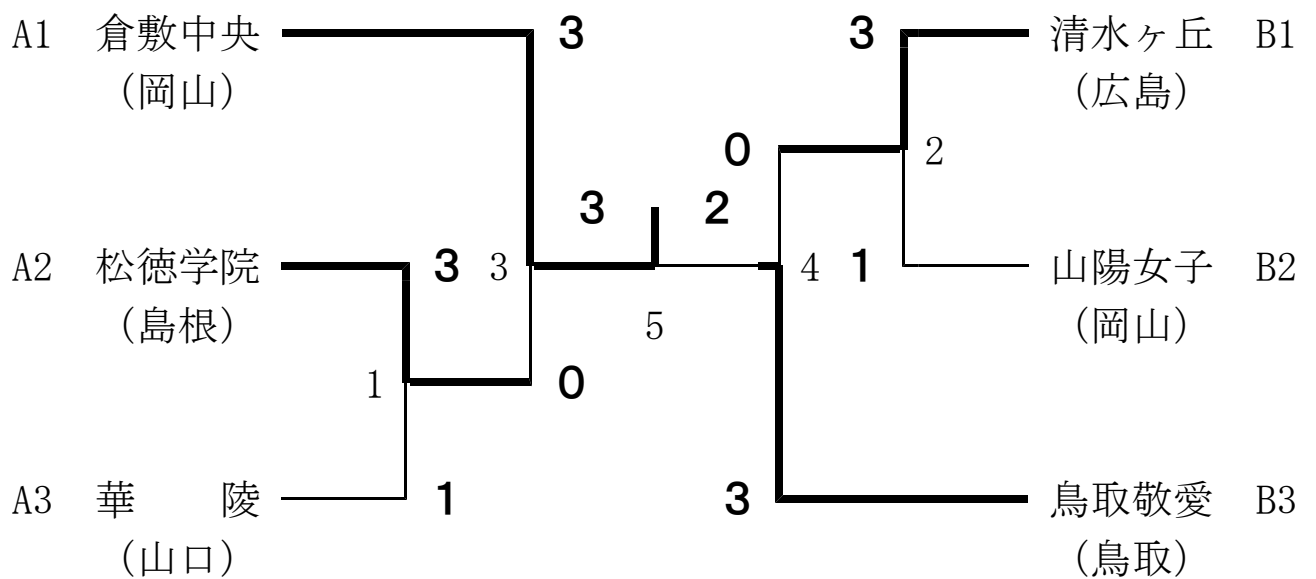

# 個人対抗 男子ダブルス (BD-26)

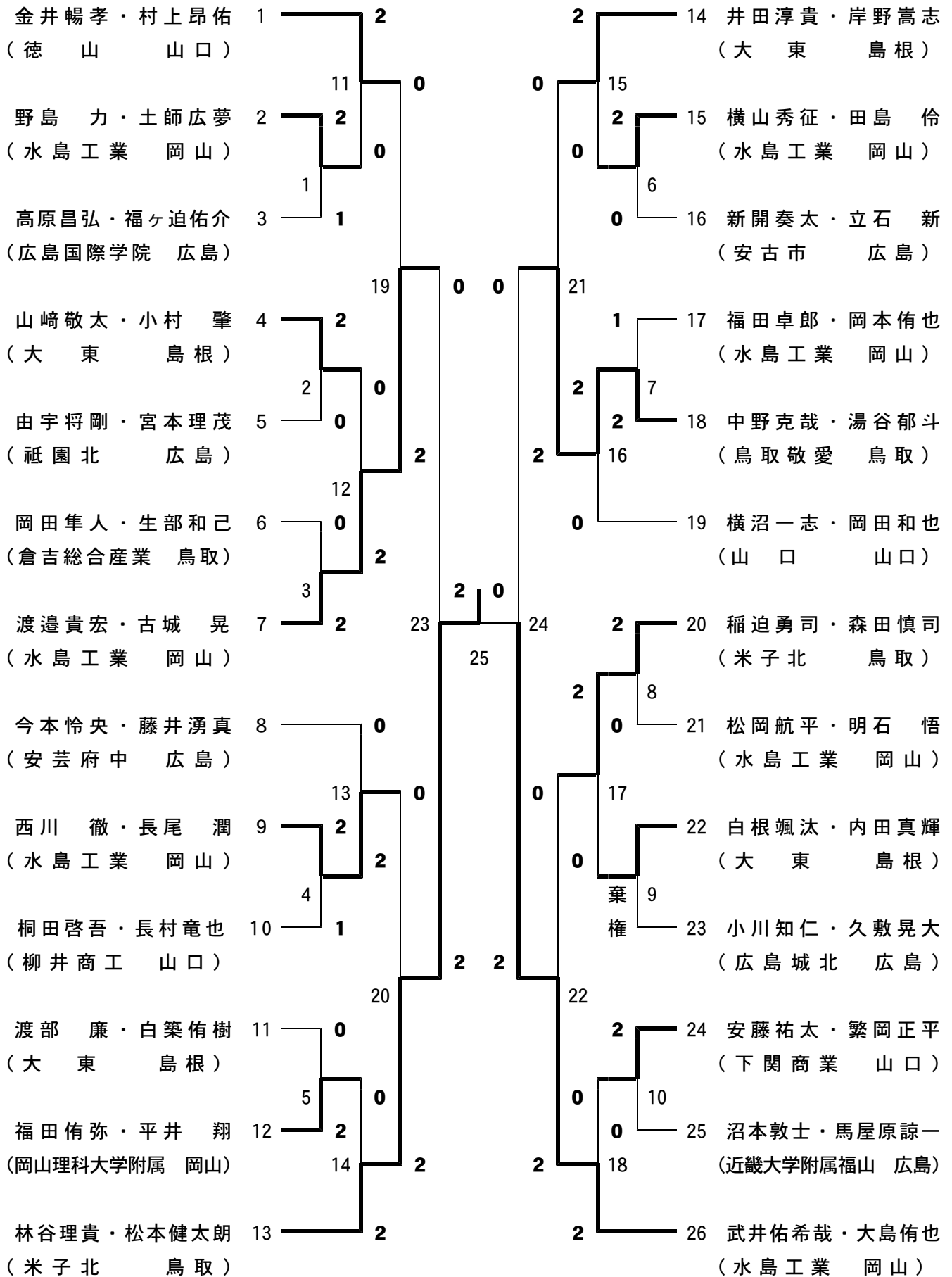

# 個人対抗 女子ダブルス (GD-26)

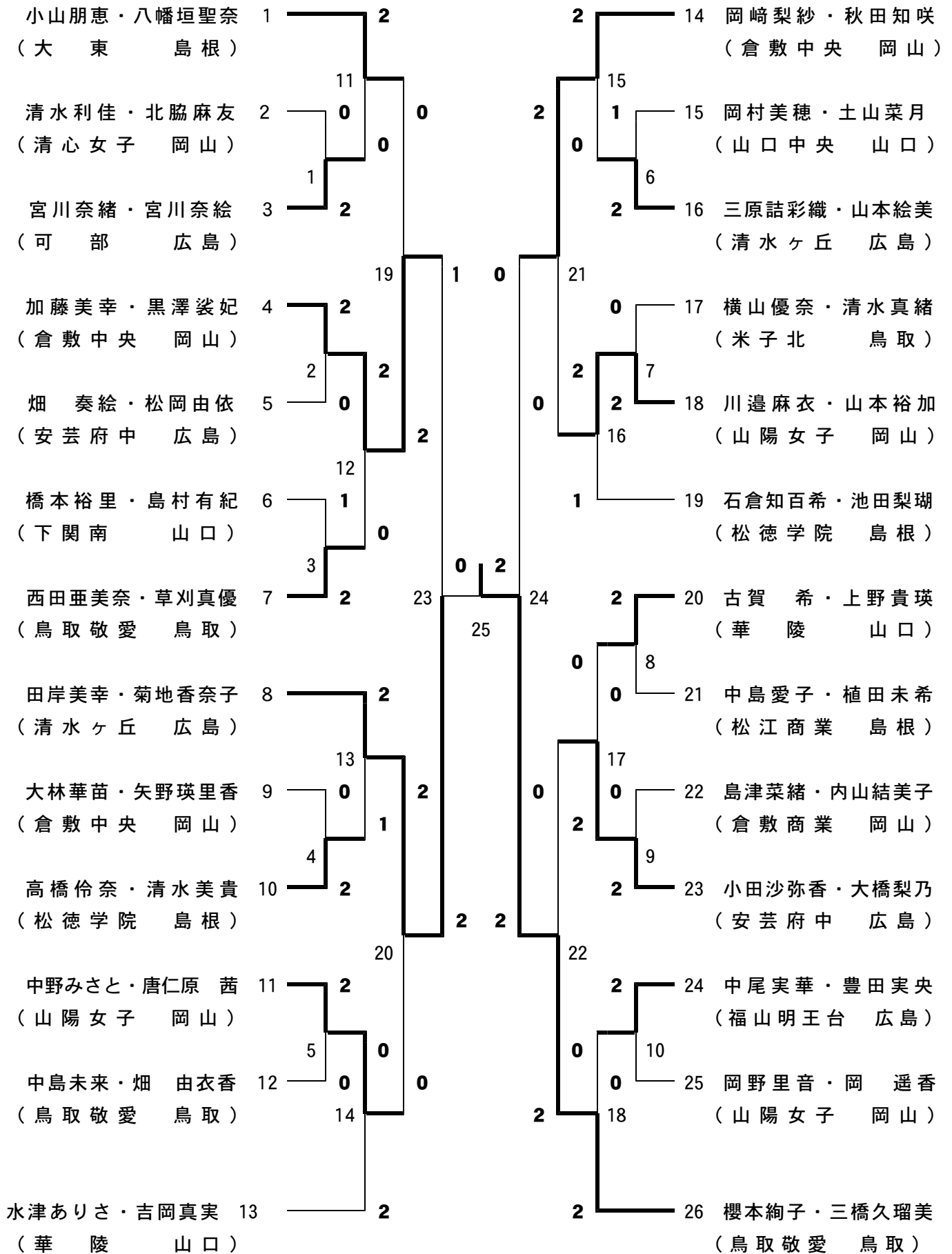

# 個人対抗 男子シングルス (BS-26)

120

福田 卓郎 (水島工業 岡山)	1	2	14	岸野 嵩志 (大東 島根)
長村 竜也 (柳井商工 山口)	2	2	15	古城 晃 (水島工業 岡山)
沼本 敦士 (近畿大学附属福山 広島)	3	0	6	金井 暢孝 (徳山 山口)
森山 雄太 (大東 島根)	4	2	17	松本 健太郎 (米子北 鳥取)
今本 怜央 (安芸府中 広島)	5	1	18	藤井 湧真 (安芸府中 広島)
高木 一 (倉敷工業 岡山)	6	1	19	大島 侑也 (水島工業 岡山)
森田 慎司 (米子北 鳥取)	7	2	20	高原 昌弘 (広島国際学院 広島)
桐田 啓吾 (柳井商工 山口)	8	2	21	西川 徹 (水島工業 岡山)
岡田 隼人 (倉吉総合産業 鳥取)	9	2	22	井田 淳貴 (大東 島根)
松岡 航平 (水島工業 岡山)	10	0	23	村上 昂佑 (徳山 山口)
小村 肇 (大東 島根)	11	0	24	野島 力 (水島工業 岡山)
武井 佑希哉 (水島工業 岡山)	12	2	25	由宇 将剛 (祇園北 広島)
新開 奏太 (安古市 広島)	13	0	26	林谷 理貴 (米子北 鳥取)

# 個人対抗 女子シングルス (GS-26)

120

加藤 美幸 (倉敷中央 岡山)	1	2	2	14	高橋 伶奈 (松徳学院 島根)					
橋本 裕里 (下関南 山口)	2	2	0	15	大林 華苗 (倉敷中央 岡山)					
三原 詰 彩織 (清水ヶ丘 広島)	3	1	0	6	16	古賀 希 (華陵 山口)				
八幡 垣 聖奈 (大東 島根)	4	0	19	0	0	21	17	三橋 久瑠美 (鳥取敬愛 鳥取)		
菊地 香奈子 (清水ヶ丘 広島)	5	2	2	0	2	21	1	7	18	小田 沙弥香 (安芸府中 広島)
島津 菜緒 (倉敷商業 岡山)	6	0	12	0	2	16	2	19	岡崎 梨紗 (倉敷中央 岡山)	
中島 未来 (鳥取敬愛 鳥取)	7	2	23	0	2	24	2	20	中尾 実華 (福山明王台 広島)	
菊谷 美咲 (徳山 山口)	8	0	25	0	2	24	2	8	21	唐仁原 茜 (山陽女子 岡山)
西田 亜美奈 (鳥取敬愛 鳥取)	9	0	13	1	0	17	0	17	22	小山 朋恵 (大東 島根)
秋田 知咲 (倉敷中央 岡山)	10	2	4	2	0	9	1	23	上野 貴瑛 (華陵 山口)	
石倉 知百希 (松徳学院 島根)	11	0	20	2	2	22	0	22	24	畑本 紗希 (西大寺 岡山)
矢野 瑛里香 (倉敷中央 岡山)	12	2	5	0	0	10	0	10	25	大橋 梨乃 (安芸府中 広島)
田岸 美幸 (清水ヶ丘 広島)	13	2	14	2	2	8	2	26	26	櫻本 絢子 (鳥取敬愛 鳥取)