

第53回全国高等学校選抜バドミントン大会(石川大会)出場選手・出場校

九州ブロック

ブロック順位	男子学校対抗	女子学校対抗
1位	瓊浦(長崎県)	佐賀女子(佐賀県)
2位	八代東(熊本県)	諫早商業(長崎県)
3位	日章学園(宮崎県)	福岡常葉(福岡県)
4位	自由ヶ丘(福岡県)	聖心ウルスラ学園(宮崎県)
5位	鹿児島実業(鹿児島県)	鹿児島女子(鹿児島県)
5位	唐津南(佐賀県)	玉名女子(熊本県)
7位	別府鶴見丘(大分県)	糸満(沖縄県)
7位	コザ(沖縄県)	大分西(大分県)

	個人対抗 男子ダブルス	学年	個人対抗 女子ダブルス	学年
第1代表	根本 舜生	2年	高田 亜美	2年
	吉次 和義 (瓊浦・長崎県)	2年	永渕 友梨華 (佐賀女子・佐賀県)	1年
第2代表	草ノ瀬 悠生	2年	木下 柚葵	2年
	増田 大輝 (瓊浦・長崎県)	1年	西川 楓 (佐賀女子・佐賀県)	1年
第3代表	本城 佑哉	2年	太田 菜優	2年
	渡邊 聖永 (日章学園・宮崎県)	2年	太田 美優 (日章学園・宮崎県)	2年
第4代表	堀内 暁仁	1年	安藤 七音	2年
	江藤 友哉 (八代東・熊本県)	1年	緒方 憂七 (聖心ウルスラ学園・宮崎県)	2年

	個人対抗 男子シングルス	学年	個人対抗 女子シングルス	学年
第1代表	草ノ瀬 悠生 (瓊浦・長崎県)	2年	永渕 友梨華 (佐賀女子・佐賀県)	1年
第2代表	渡邊 奏介 (瓊浦・長崎県)	2年	藤原 菜桜 (向陽・長崎県)	1年
第3代表	祇園田 隼人 (八代東・熊本県)	2年	津山 心 (九州国際大付・福岡県)	2年
第4代表	松永 稜平 (自由ヶ丘・福岡県)	2年	木下 柚葵 (佐賀女子・佐賀県)	2年

令和6年度 全九州高等学校選抜バドミントン競技大会  
兼 第53回 全国高等学校選抜バドミントン大会九州地区予選会

2024. 12. 21.

男子団体

福岡県久留米市 久留米アリーナ

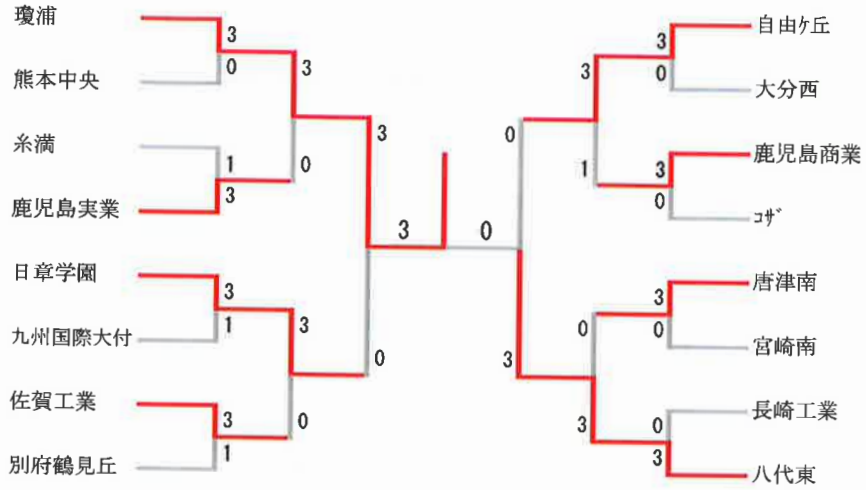

女子団体

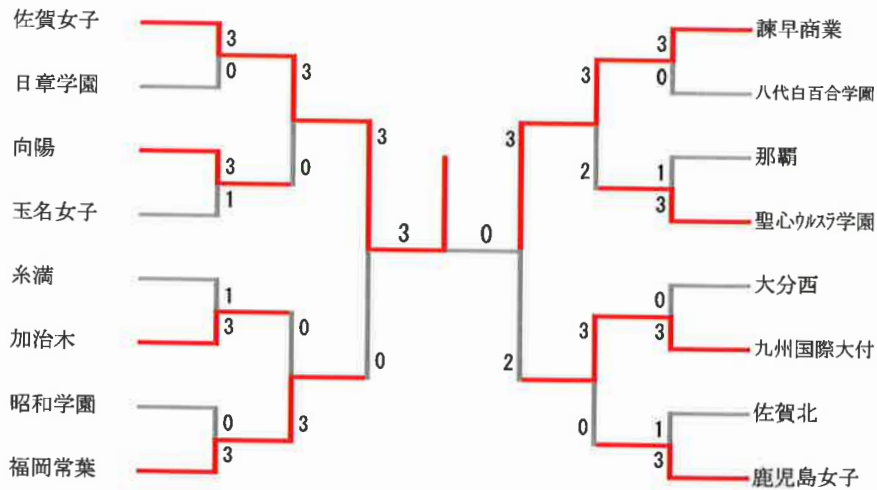

# 令和6年度 全九州高等学校選抜バドミントン競技大会

兼 第53回 全国高等学校選抜バドミントン大会九州地区予選会

2024. 12. 22.

## 男子ダブルス

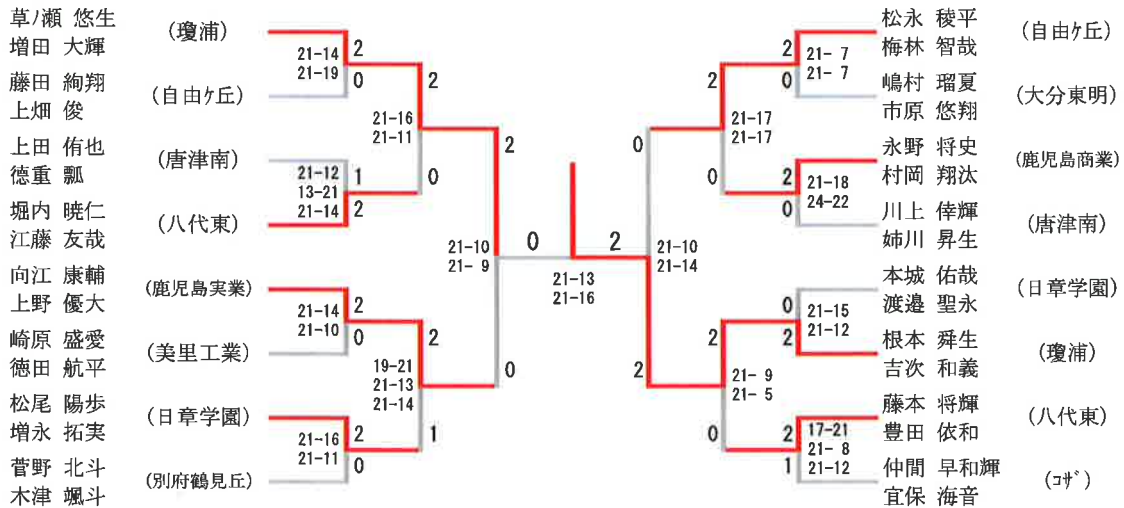

## 女子ダブルス

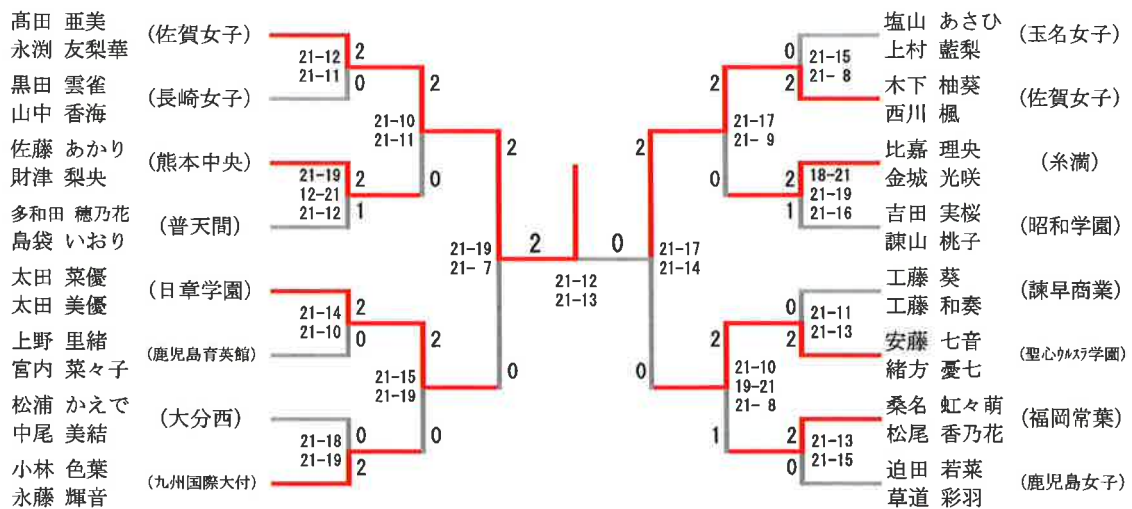

# 令和6年度 全九州高等学校選抜バドミントン競技大会

兼 第53回 全国高等学校選抜バドミントン大会九州地区予選会

2024. 12. 22.

## 男子ダブルス 第3・4代表決定戦

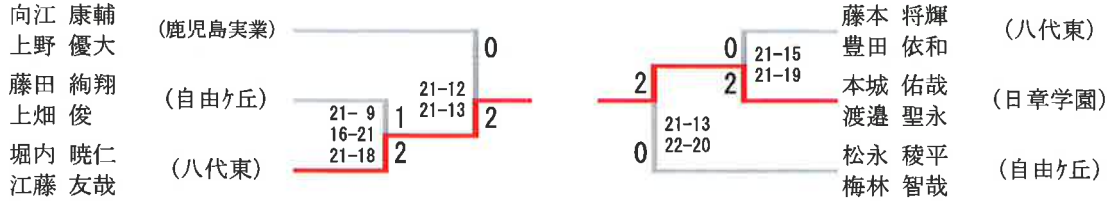

第3代表 本城 佑哉 (日章学園)  
渡邊 聖永

第4代表 堀内 暁仁 (八代東)  
江藤 友哉

## 女子ダブルス 第3・4代表決定戦

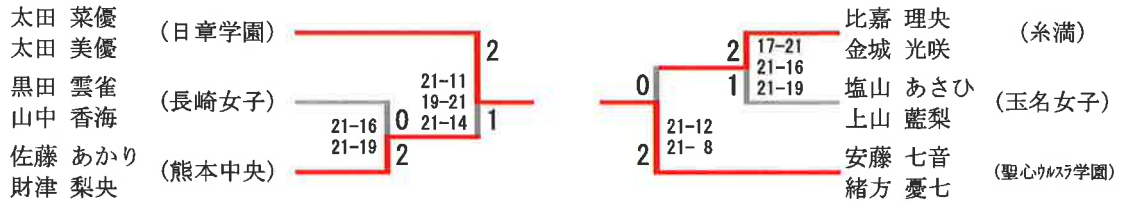

第3代表 太田 菜優 (日章学園)  
太田 美優

第4代表 安藤 七音 (聖心カリスラ学園)  
緒方 憂七

# 令和6年度 全九州高等学校選抜バドミントン競技大会

兼 第53回 全国高等学校選抜バドミントン大会九州地区予選会

2024. 12. 23.

## 男子シングルス

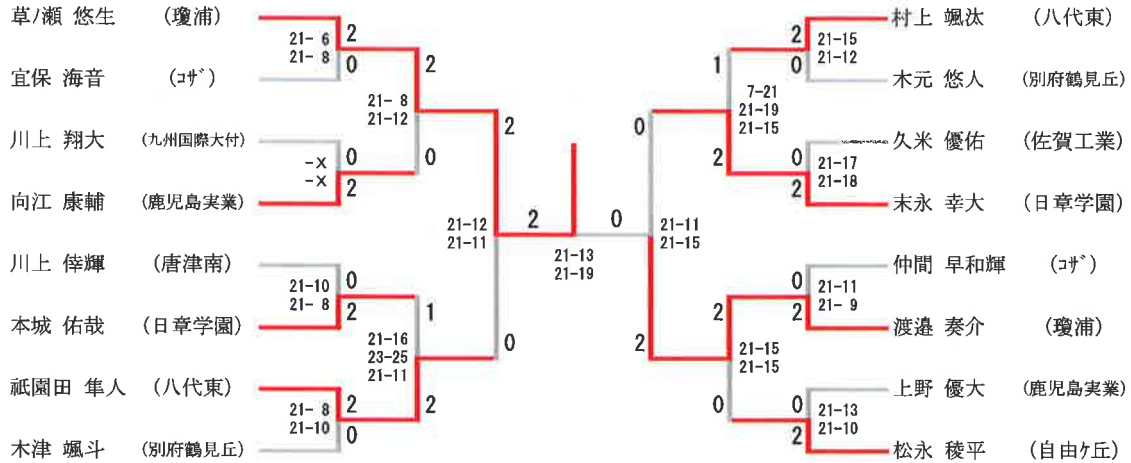

## 女子シングルス

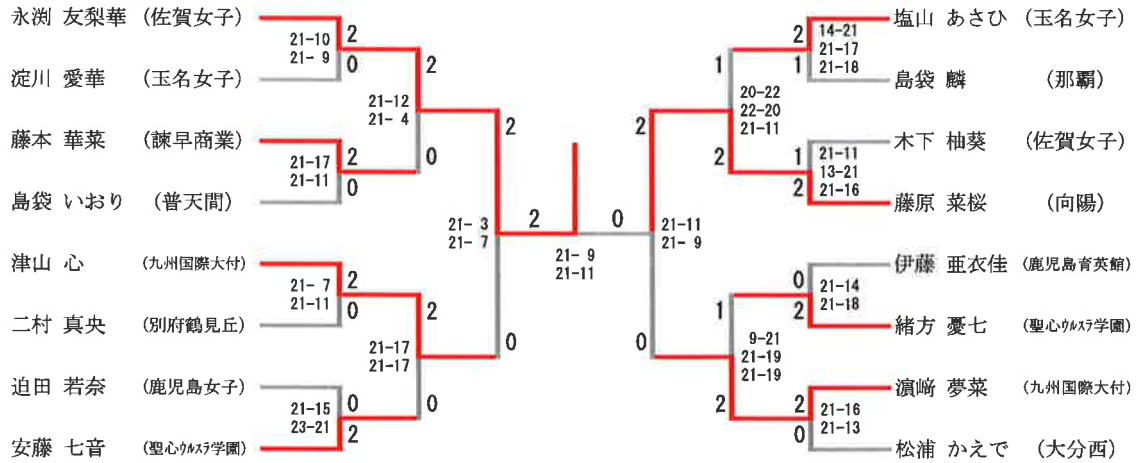

# 令和6年度 全九州高等学校選抜バドミントン競技大会

兼 第53回 全国高等学校選抜バドミントン大会九州地区予選会

2024. 12. 23.

## 男子シングルス 第3・4代表決定戦

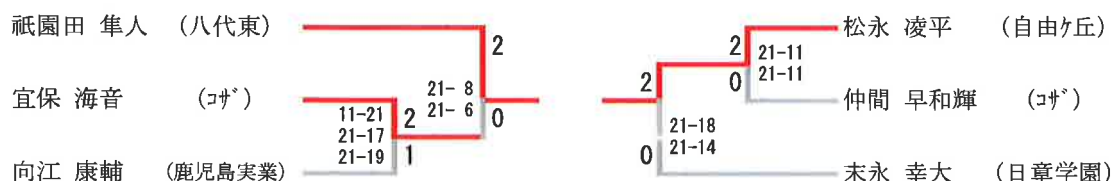

第3代表 祇園田 隼人 (八代東)

第4代表 松永 凌平 (自由ヶ丘)

## 女子シングルス 第3・4代表決定戦

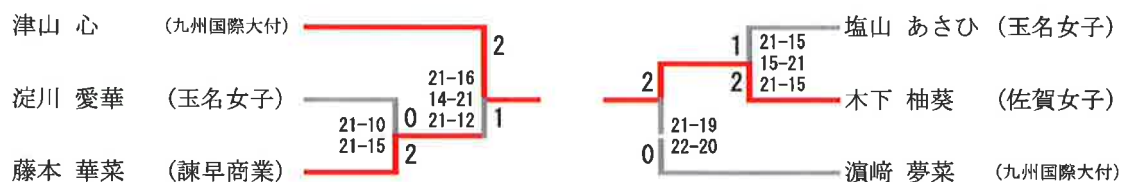

第3代表 津山 心 (九州国際大付)

第4代表 木下 柚葵 (佐賀女子)